



Solothurner
Turnverband

Reglement «Bambini Games» der Kitu-5-Kampf

Teilnahmeberechtigt:	Kinder 7 Jahre und jünger 2024: Jahrgang 2017 und jünger (Geburtsdatum irrelevant)
Punkte pro Aufgabe:	Maximal 100 Punkte (5x 100 Punkte = Maximal 500 Punkte)
Aufgaben:	<ul style="list-style-type: none">– Zielwurf– Bälle holen– Sackhüpfen– Ballweitwurf– Über Seil hüpfen



Aufgabe 1: Zielwurf

Reifen mit Plastik umwickelt auf den Boden gelegt. 3 Würfe mit Sandsäcken. Punkte gibt es, wenn der Sandsack im Reifen liegen bleibt.

Punkte pro im Reifen liegen gebliebenen Sandsack.
Zum Beispiel: 3 x 50 Punkte = 150 Punkte. Wenn 150 Punkte erreicht werden, zählt für die Rangierung das Maximum von 100 Punkten.

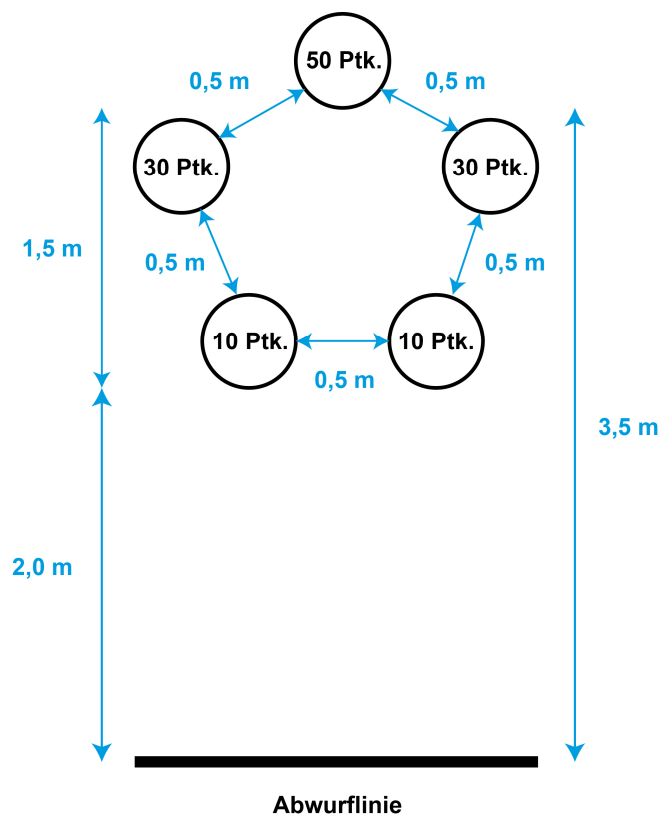



Aufgabe 2: Bälle holen

5 Bälle liegen im Kübel B und müssen geholt werden, pro Lauf darf nur ein Ball mitgenommen werden. Distanz zwischen den Kübeln: 10 Meter, dazwischen 5 Malstäbe: Hinweg (ohne Ball) Slalom, Rückweg (mit Ball) gerade zurück, immer um die Kessel laufen!

Punkte gibt es für die Schlusszeit, wenn alle 5 Bälle von Kübel B zum Kübel A transportiert wurden.

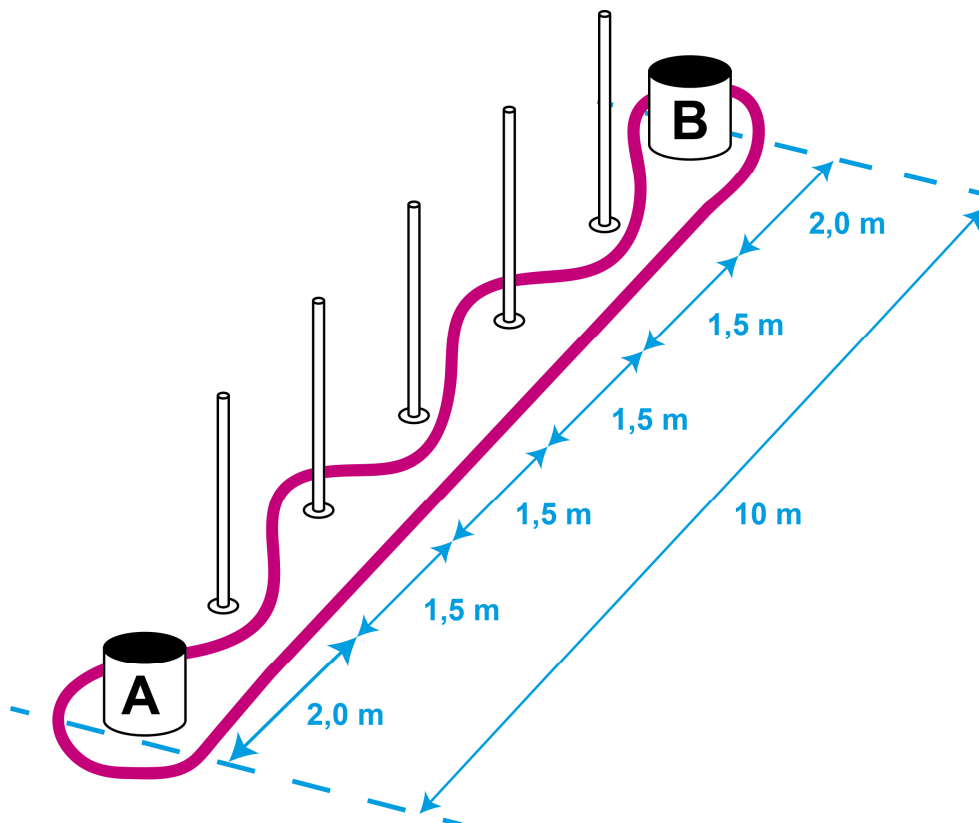



Aufgabe 3: Sackhüpfen

Die Kinder hüpfen mit den Beinen in einem Sack über 3 Latten (Höhe 5 cm), um einen Malstab und ohne Hindernisse wieder zurück. Die Gesamtdistanz beträgt somit 14 Meter (7 Meter hin und zurück).

Punkte gibt es für die Zeit vom Start bis die Start-/Ziellinie wieder überquert ist.





Bild: Peter Bützer

Aufgabe 4: Ballweitwurf

Die Kinder werfen ab einem Abwurfbalken oder -linie (Wurfart frei). Es kann aus dem Stand oder mit Anlauf geworfen werden. Die Kinder haben 3 Wurfversuche, gemessen wird der weiteste Wurf. Gültig sind alle Würfe, die über den Abwurfbalken hinausgehen. Seitwärts gibt es keine Wurfsektorbegrenzung.

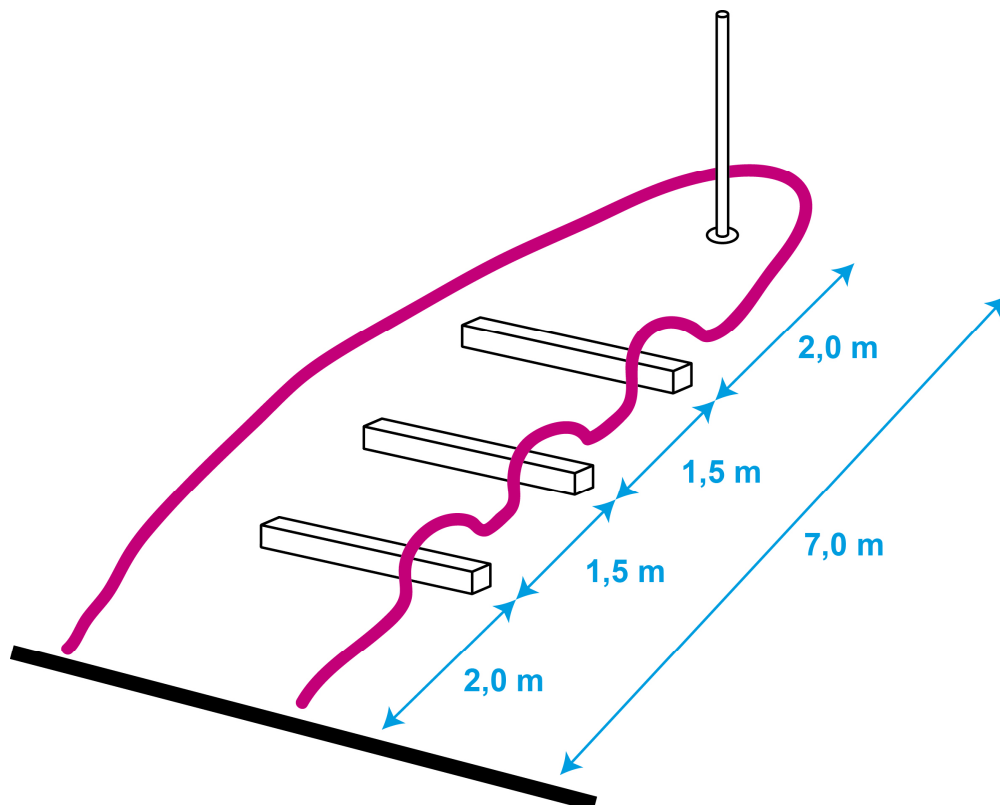
Punkte gibt es für die Weite.

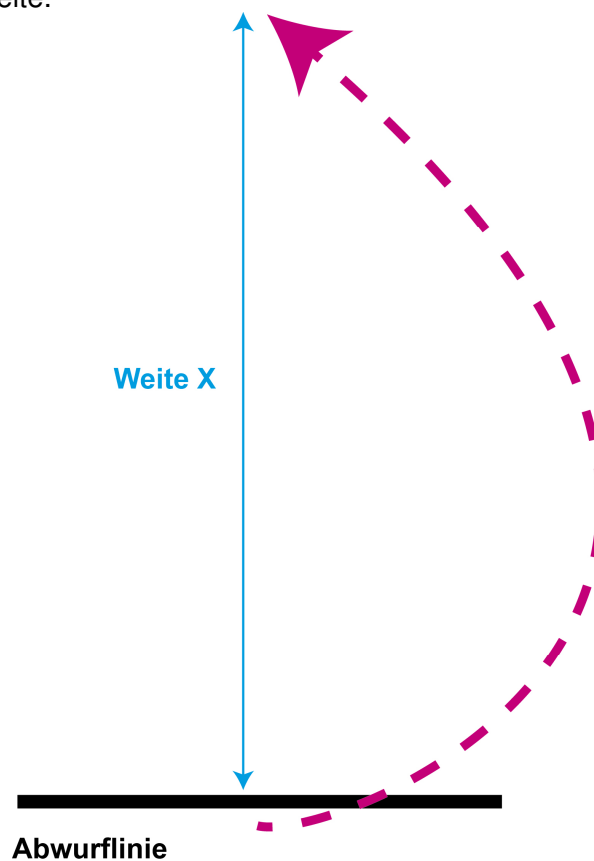



Aufgabe 5: Über Seil hüpfen

Die Kinder hüpfen 1 Minute lang über das Seil (vorwärts, rückwärts, seitwärts ist egal (Sprungart frei). Nach dem Hüpfen müssen beide Füße den Boden berühren. Sprünge auf das Gummiseil sind ungültig. Das Seil darf berührt werden. Die Seilhöhe beträgt 15 cm ab Boden. Jeder Sprung bei dem beide Füße den Boden berühren wird gezählt. Stürze (Abstützen mit den Händen oder aufsetzen von andere Körperteilen am Boden) werden nicht gezählt.

Punkte gibt es für die Anzahl beidbeiniger Sprünge über das Seil.

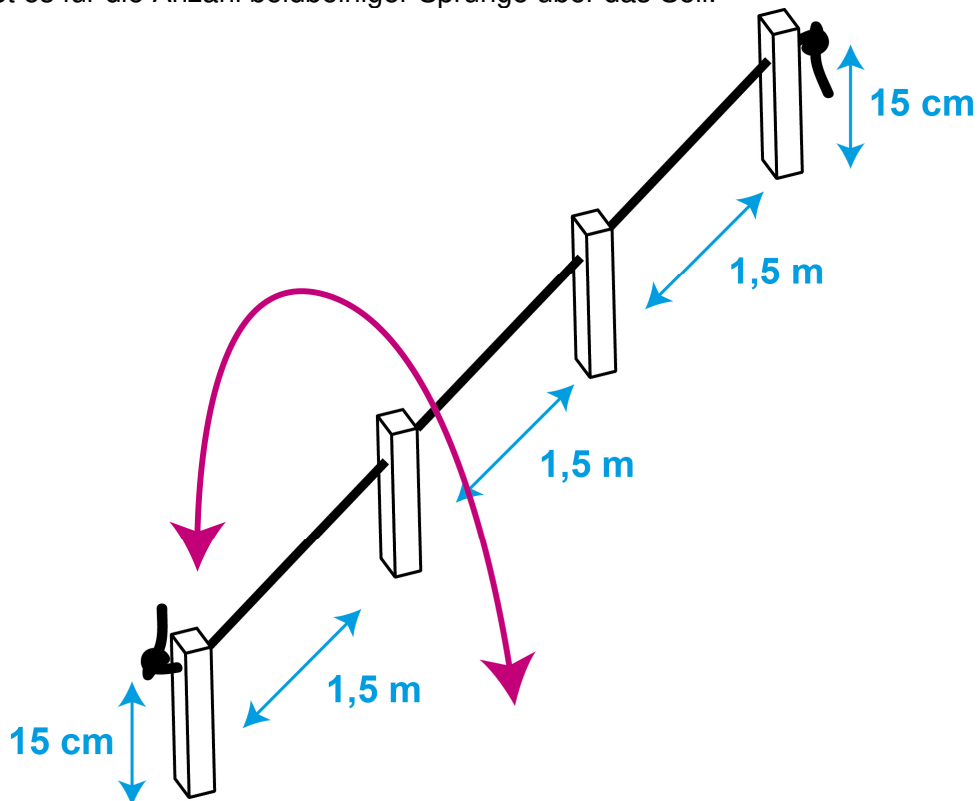

Die Wertung:

Es gibt zwei Kategorien mit getrennten Ranglisten pro Jahrgang:

- Kat. Knaben
- Kat. Mädchen

Die Wertungstabelle ist für beide Kategorien identisch.

- Maximalpunkte pro Aufgabe: 100 Punkte
- Max. Totalpunkte: 500 Punkte

Maximale Punktzahlen als Richtwert am KTF 2018:

- Knaben: 1. Rang: 368 Pkt., 2. Rang: 354 Pkt., 3. Rang: 347 Pkt.
- Mädchen: 1. Rang: 335 Pkt., 2. Rang: 333 Pkt., 3. Rang: 327 Pkt.

Tiefste Punktzahlen als Richtwert am KTF 2018:

- Knaben: 64 Pkt.
- Mädchen: 60 Pkt.